

Министерство науки и высшего образования Российской Федерации  
Федеральное государственное бюджетное образовательное учреждение  
высшего образования  
«Курганский государственный университет»  
(КГУ)

Кафедра «Программное обеспечение автоматизированных систем»

Утверждаю  
Первый проректор

Т.Р. Змызгова

«31» августа 2022 г.



Рабочая программа учебной дисциплины

## **ИНФОРМАТИКА**

образовательной программы высшего образования –  
программы бакалавриата

**40.03.01 Юриспруденция**

Направленность: **Гражданское право и гражданский процесс**

Форма обучения: очная, заочная

Направленность: **Уголовно-правовая**

Форма обучения: очная

Курган 2022

## 1. ОБЪЕМ ДИСЦИПЛИНЫ

Всего: 3 зачетных единицы трудоемкости (108 академических часа)

### Очная форма обучения

Вид учебной работы	На всю дисциплину	Семестр
		1
<b>Аудиторные занятия (контактная работа с преподавателем), всего часов</b>	<b>32</b>	<b>32</b>
<b>в том числе:</b>		
Лекции	-	-
Лабораторные работы	32	32
Практические занятия	-	-
Аудиторные занятия в интерактивной форме, часов	-	-
<b>Самостоятельная работа, всего часов</b>	<b>76</b>	<b>76</b>
<b>в том числе:</b>		
Подготовка к зачету	18	18
Другие виды самостоятельной работы (самостоятельное изучение тем (разделов) дисциплины)	58	58
<b>Вид промежуточной аттестации</b>	<b>зач</b>	<b>зач</b>
<b>Общая трудоемкость дисциплины и трудоемкость по семестрам, часов</b>	<b>108</b>	<b>108</b>

### Заочная форма обучения

Вид учебной работы	На всю дисциплину	Семестр
		3
<b>Аудиторные занятия (контактная работа с преподавателем), всего часов</b>	<b>6</b>	<b>6</b>
<b>в том числе:</b>		
Лекции	-	-
Лабораторные работы	6	6
Практические занятия	-	-
Аудиторные занятия в интерактивной форме, часов	-	-
<b>Самостоятельная работа, всего часов</b>	<b>102</b>	<b>102</b>
<b>в том числе:</b>		
Подготовка контрольной работы	-	-
Подготовка к зачету	18	18
Другие виды самостоятельной работы (самостоятельное изучение тем (разделов) дисциплины)	84	84
<b>Вид промежуточной аттестации</b>	<b>зач</b>	<b>зач</b>
<b>Общая трудоемкость дисциплины и трудоемкость по семестрам, часов</b>	<b>108</b>	<b>108</b>

## 2. МЕСТО ДИСЦИПЛИНЫ В СТРУКТУРЕ ОБРАЗОВАТЕЛЬНОЙ ПРОГРАММЫ

Дисциплина «Информатика» относится к учебным дисциплинам обязательной части блока 1.

Изучение дисциплины не требует специальной подготовки обучающихся: для её освоения достаточно базовых компетенций, полученных при изучении

школьных курсов информатики (общие понятия о компьютерных системах; навыки работы пользователя ПК) и математики (системы счисления; правила выполнения арифметических операций).

Результаты обучения дисциплине необходимы для изучения дисциплины «Информационные технологии в профессиональной деятельности». Приобретенные в результате обучения знания, умения и навыки используются на всех этапах обучения в вузе: при изучении различных дисциплин учебного плана, выполнении домашних заданий, подготовке рефератов, эссе, докладов, курсовых и дипломных работ.

### 3. ПЛАНИРУЕМЫЕ РЕЗУЛЬТАТЫ ОБУЧЕНИЯ

*Целью освоения дисциплины* является систематическое введение в прикладные аспекты информатики и получение базовых представлений о типовой структуре ЭВМ и схеме взаимодействия ее программных и аппаратных компонентов.

*Задачами дисциплины* является изучение:

- базовых понятий информатики и свойств информации;
- способов кодирования и представления информации в цифровых устройствах;
- функциональной структуры простейшей ЭВМ;
- организации обмена данными в процессе взаимодействия компонентов вычислительной системы;
- формирование навыков описания основных составляющих, входящих в состав архитектуры вычислительной системы – форматов, структурных схем и алгоритмов.

Компетенции, формируемые в результате освоения дисциплины: способность осуществлять поиск, хранение, обработку и анализ информации из различных источников и баз данных, представлять ее в требуемом формате с использованием информационных, компьютерных и сетевых технологий (ОПК-8).

В результате изучения дисциплины обучающийся должен:

*знать:*

как осуществлять поиск, хранение, обработку и анализ информации из различных источников и баз данных, представлять ее в требуемом формате с использованием информационных, компьютерных и сетевых технологий (ОПК-8).

*уметь:*

осуществлять поиск, хранение, обработку и анализ информации из различных источников и баз данных, представлять ее в требуемом формате с использованием информационных, компьютерных и сетевых технологий (ОПК-8).

*иметь навыки:*

поиска, хранения, обработки и анализа информации из различных источников и баз данных, представления ее в требуемом формате с использованием информационных, компьютерных и сетевых технологий (ОПК-8).

## 4. СОДЕРЖАНИЕ ДИСЦИПЛИНЫ

### 4.1. Учебно-тематический план. Очная форма обучения

#### Очная форма обучения

Рубеж	Номер раздела, темы	Наименование раздела, темы	Количество часов контактной работы с преподавателем		
			Лекции	Практич. занятия	Лабораторные работы
Рубеж 1	1	Вводный курс информатики. Информация: понятие, общая характеристика процессов сбора, передачи, обработки и накопления информации. Аппаратные и программные средства реализации информационных процессов.	-	-	4
	2	Измерение информации. Системы счисления.	-	-	4
		Рубежный контроль № 1		-	2
Рубеж 2	3	Алгоритмизация. Алгоритмы в блок-схемах.	-	-	5
	4	Прикладное программное обеспечение. Текстовый процессор Word.	-	-	6
	5	Пакет демонстрационной графики MS POWERPOINT.	-	-	2
	6	Векторная и растровая графика.	-		6
	7	Глобальные компьютерные сети. Интернет.	-	-	2
		Рубежный контроль № 2		-	1
<b>Всего:</b>			-	-	<b>32</b>

#### Заочная форма обучения

Рубеж	Номер раздела, темы	Наименование раздела, темы	Количество часов контактной работы с преподавателем		
			Лекции	Практич. занятия	Лабораторные работы
Рубеж 1	4	Прикладное программное обеспечение. Текстовый процессор Word.	-	-	6
<b>Всего:</b>			-	-	<b>6</b>

#### 4.2. Лабораторные занятия (очная, заочная форма обучения)

Номер раздела, темы	Наименование раздела, темы	Наименование лабораторной работы	Норматив времени, час.	
			Очная форма обучения	Заочная форма обучения
1	Вводный курс информатики. Информация: понятие, общая характеристика процессов сбора, передачи, обработки и накопления информации.	Вводный курс информатики.	4	-
2	Измерение информации. Системы счисления.	Основы систем счисления и представление информации в памяти ПК.	4	-
		Рубежный контроль 1.	2	-
3	Алгоритмизация. Алгоритмы в блок-схемах.	Графическая реализация алгоритмов.	5	-
4	Прикладное программное обеспечение. Текстовый процессор Word.	Разработка текстового редактора в системе WRITER.	6	6
5	Пакет демонстрационной графики MS POWERPOINT.	Пакет демонстрационной графики MS POWERPOINT.	2	-
6	Векторная и растровая графика.	Векторная и растровая графика. Пакет Adobe Photoshop.	6	-
7	Локальные и глобальные компьютерные сети. Интернет.	Информационные ресурсы Интернет.	2	-
		Рубежный контроль 2.	1	-
<b>Всего:</b>			<b>32</b>	<b>6</b>

#### 5. МЕТОДИЧЕСКИЕ УКАЗАНИЯ ДЛЯ ОБУЧАЮЩИХСЯ ПО ОСВОЕНИЮ ДИСЦИПЛИНЫ

Залогом качественного выполнения лабораторных работ является самостоятельная подготовка к ним накануне. Рекомендуется подготовить вопросы по неясным моментам и обсудить их с преподавателем в начале лабораторной работы.

Часть лабораторных работ выполняется с использованием таких программных продуктов, как Microsoft Office Word, Microsoft Office Power Point. Рекомендуется повторить навыки использования указанных программ.

Преподавателем запланировано применение на лабораторных занятиях технологий развивающейся кооперации, коллективного взаимодействия, разбора конкретных ситуаций.

Для текущего контроля успеваемости по очной форме обучения преподавателем используется балльно-рейтинговая система контроля и оценки академической активности. Поэтому настоятельно рекомендуется тщательно прорабатывать материал дисциплины при самостоятельной работе, участвовать во всех формах обсуждения и взаимодействия, на лабораторных занятиях в целях лучшего освоения материала и получения высокой оценки по результатам освоения дисциплины.

Выполнение самостоятельной работы подразумевает самостоятельное изучение разделов дисциплины, подготовку к лабораторным, рубежным контролям (для обучающихся очной формы обучения), подготовку к зачету.

Рекомендуемая трудоемкость самостоятельной работы представлена в таблице:

#### Рекомендуемый режим самостоятельной работы

Наименование вида самостоятельной работы	Рекомендуемая трудоемкость, акад. час.	
	Очная форма обучения	Заочная форма обучения
<b>Самостоятельное изучение тем дисциплины</b>	<b>38</b>	<b>81</b>
Программный принцип управления компьютером. Операционная система: назначение, состав, загрузка. Виды программ для компьютеров. Понятие файла, каталога (папки) и правила задания их имен. Шаблоны имен файлов. Путь к файлу. Ввод команд. Инсталляция программ. Работа с каталогами и файлами.	6	15
Основные элементы окна Windows XP. Управление окнами. Меню и запросы. Справочная система. Работа с пиктограммами программ. Переключение между программами. Обмен данными между приложениями. Операции с каталогами и файлами. Печать документов.	6	15
Сеть Internet: структура, адресация, протоколы передачи. Способы подключения. Браузеры. Информационные ресурсы. Поиск информации.	6	15
Векторная и растровая графика. Пакеты Coral Draw и Adobe Photoshop.	6	10

Магистрально-модульный принцип построения компьютера. Внутренняя архитектура компьютера; процессор, память. Периферийные устройства: клавиатура, монитор, дисковод, мышь, принтер, сканер, модем, джойстик; мультимедийные компоненты.	6	10
Хранение информации, носители: гибкие, жесткие, компакт-диски.	2	6
Передача информации. Линии связи, их основные компоненты и характеристики. Компьютерные телекоммуникации: назначение, структура, ресурсы. Локальные и глобальные компьютерные сети. Основные услуги компьютерных сетей: электронная почта, телеконференции, файловые архивы. Гипертекст.	6	10
<b>Подготовка к лабораторным занятиям</b> (по 1 часу на каждое занятие)	<b>16</b>	<b>3</b>
<b>Подготовка к рубежным контролям (по 2 ч на каждый рубеж)</b>	<b>4</b>	<b>-</b>
<b>Выполнение контрольной работы</b>	<b>-</b>	<b>-</b>
<b>Подготовка к зачету</b>	<b>18</b>	<b>18</b>
<b>Всего:</b>	<b>76</b>	<b>102</b>

## 6. ФОНД ОЦЕНОЧНЫХ СРЕДСТВ ДЛЯ АТТЕСТАЦИИ ПО ДИСЦИПЛИНЕ

### 6.1. Перечень оценочных средств

1. Балльно-рейтинговая система контроля и оценки академической активности студентов в КГУ (для очной и заочной формы обучения).
2. Отчеты студентов по лабораторным работам.
3. Банк заданий к рубежным контролям № 1, № 2 (для очной формы обучения).
4. Вопросы к зачету.

### 6.2. Система балльно-рейтинговой оценки работы студентов по дисциплине

№	Наименование	Содержание					
<b>Очная форма обучения</b>							
1	Распределение баллов за семестр по видам учебной работы, сроки сдачи учебной работы (доводятся до сведения студентов на первом учебном занятии)	Распределение баллов за 1 семестр					
		Вид учебной работы:	Посещение лабораторных	Выполнение и защита отчетов по лабораторным работам	Рубежный контроль №1	Рубежный контроль №2	Зачет
	Балльная оценка:	1 <sub>б</sub> х 16=16 <sub>б</sub>	7 <sub>л</sub> х 5 <sub>б</sub> =35 <sub>б</sub>		10	9	30

2	Критерий пересчета баллов в традиционную оценку по итогам работы в семестре и зачета	60 и менее баллов – незачтено; 61...100 – зачтено;
3	Критерии допуска к промежуточной аттестации, возможности получения автоматического зачета по дисциплине, возможность получения бонусных баллов	<p>Для допуска к промежуточной аттестации (зачету) студент должен выполнить и защитить все лабораторные работы и набрать не менее 50 б.</p> <p>Для получения оценки «автоматически» студенту необходимо набрать следующее минимальное количество баллов:</p> <p>- 61 для получения «автоматически» зачтено.</p> <p>По согласованию с преподавателем студенту, могут быть добавлены дополнительные (бонусные) баллы за активность на лабораторных занятиях, активное участие в научной и методической работе, оригинальность принятых решений в ходе выполнения лабораторных работ, за участие в значимых учебных и внеучебных мероприятиях кафедры, и выставлена оценка зачтено «автоматически».</p>
4	Формы и виды учебной работы для неуспевающих (восстановившихся на курсе обучения) студентов для получения недостающих баллов в конце семестра	<p>В случае если к промежуточной аттестации (зачету) не выполнены все задания и набрана сумма менее 50 б., то студенту необходимо выполнить дополнительные задания до конца последней (зачетной) недели семестра. При этом необходимо проработать материал всех пропущенных лабораторных работ.</p> <p>Формы дополнительных заданий (назначаются преподавателем):</p> <p>- выполнение и защита пропущенной лабораторной работы (при невозможности дополнительного ее проведения преподаватель устанавливает форму дополнительного задания по тематике пропущенной лабораторной работы самостоятельно) – до 5 баллов. Прохождение рубежного контроля баллы в зависимости от рубежа.</p> <p>Ликвидация академических задолженностей, возникших из-за разности в учебных планах при переводе или восстановлении, проводится путем выполнения дополнительных заданий, форма и объем которых определяется преподавателем</p>

### 6.3. Процедура оценивания результатов освоения дисциплины

На рубежном контроле №1 студент должен решить 10 примеров.

Рубежный контроль №2 проводится в форме письменного тестирования.

Перед проведением каждого рубежного контроля преподаватель прорабатывает со студентами основную материал соответствующих разделов дисциплины в форме краткой лекции-дискуссии. На каждый рубежный контроль студенту отводится 1 академический час.

Преподаватель оценивает в баллах результаты рубежных контролей каждого студента по количеству правильных ответов и заносит в ведомость учета текущей успеваемости. Каждый правильно решенный пример на рубежном



контроле №1 оценивается в 1балл. Варианты тестовых заданий рубежного контроля №2 состоят из 2 вопросов, каждый из которых оценивается в 5,4 балла.

Зачет проводится в форме собеседования по любым двум вопросам из списка вопросов к зачету по выбору преподавателя.

Вопросы к зачету доводятся до студентов на последнем занятии в семестре. Каждый вопрос оценивается в 15 баллов. На подготовку ответа студенту отводится 1 астрономический час.

Результаты текущего контроля успеваемости и зачета заносятся преподавателем в экзаменационно-зачетную ведомость, которая сдается в организационный отдел института в день зачета, а также выставляются в зачетную книжку студента.

#### **6.4. Примеры оценочных средств для рубежных контролей и зачета**

##### ***Примеры заданий для рубежного контроля №1***

1. На экране дисплея необходимо отображать 16777216 различных цветов. Вычислить необходимый объем одной страницы видеопамати при различных значениях разрешающей способности дисплея (например,  $640 \times 480$ ,  $800 \times 600$ ,  $1024 \times 768$ ,  $1240 \times 1024$ ).

2. Цифровой аудиофайл содержит запись звука низкого качества (звук мрачный и приглушенный). Какова длительность звучания файла, если его объем составляет 650 Кб?

3. Позицию в записи двоичного числа принято называть битом. Являются ли битами 1, 3, 10?

4. Перевести число 23 из десятичной системы счисления в двоичную.

5. Перевести число 1100001 из двоичной системы счисления в десятичную.

6. Видеопамать имеет объем, в котором может храниться 4-х цветное изображение размером  $640 \times 480$ . Какого размера изображение можно хранить в том же объеме видеопамати, если использовать 128-цветную палитру?

7. Перевести число  $464_{(10)}$  из десятичной системы счисления в шестнадцатиричную.

8. Современный монитор позволяет получать на экране 16 777 216 различных цветов. Сколько бит памяти занимает 1 пиксель?

9. Перевести число 4A3F в десятичную систему счисления.

##### ***Примеры тестовых заданий и вопросов для рубежного контроля №2***

I. Определите значение целочисленной переменной  $x$  после выполнения следующего фрагмента алгоритма

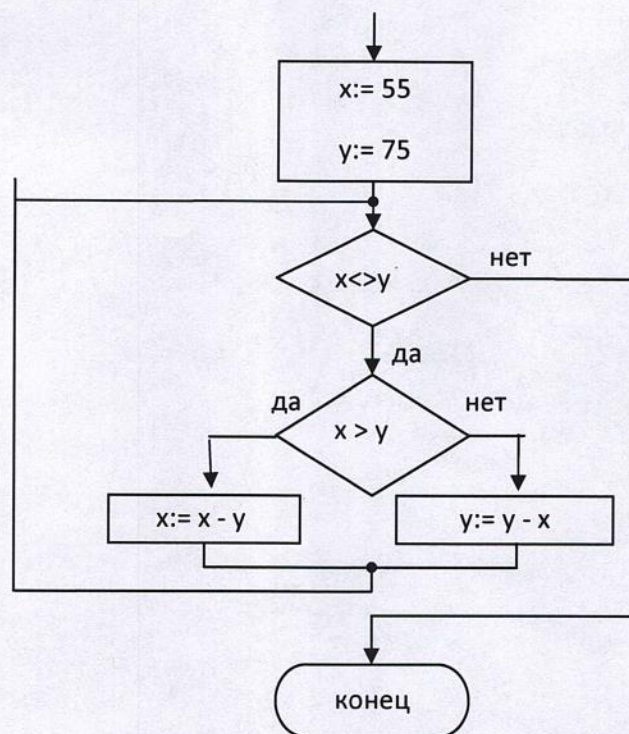

- 1) 1            2) 5            3) 10            4) 75

II. Задан фрагмент алгоритма

- 1) если  $a < 0$ , то  $a = -a$ ;
- 2) если  $b < 0$ , то  $b = -b$ ;
- 3) пока выполняется условие  $(a \geq b)$ , делать  $a = a - b$ ;
- 4) если  $a = 0$ , то  $c = \text{«да»}$ , иначе  $c \equiv \text{«нет»}$ .

В результате выполнения данного алгоритма с начальными значениями

$a = -14$ ,  $b = 5$  переменные  $a$  и  $c$  примут следующие значения:

- 1)  $a = 4$ ;  $c = \text{«нет»}$ ;
- 2)  $a = 0$ ;  $c = \text{«да»}$ ;
- 3)  $a = -14$ ;  $c = \text{«нет»}$ ;
- 4)  $a = 14$ ;  $c = \text{«нет»}$ ;
- 5)  $a = -1$ ;  $c = \text{«нет»}$ .

**Примерный перечень вопросов для зачета**

- 1 Наука информатика, её роль в обеспечении решения стратегических и тактических задач управления. Основные направления в информатике.
- 2 Понятие информации и её виды. Информационные технологии и информационные системы.
- 3 Общая характеристика процессов сбора, передачи, обработки и накопления информации.
- 4 Понятие о современном персональном ПК. Виды и типы ПК.
- 5 Архитектура ЭВМ. Функциональные части ЭВМ, их назначение и взаимосвязь.

- 6 Общие принципы работы ЭВМ. Принцип программного управления.
- 7 Представление информации в компьютере. Единицы измерения информации.
- 8 Понятие программы, программного обеспечения, программного продукта.
- 9 Классификация программного обеспечения.
- 10 Понятие файловой системы.
- 11 Понятие файла, характеристики файла (имя, тип, размер, атрибуты).
- 12 Понятие операционной системы. Назначение и функции ОС.
- 13 Характеристика ОС Windows XP.
- 14 Основные элементы единого графического интерфейса. Окна и их типы.
- 15 Структура окна. Настройка окна.
- 16 Папки, их назначение и способы создания, переименования.
- 17 Ярлыки, назначение, способы создания.
- 18 Способы запуска программ.
- 19 Поиск файлов и папок.
- 20 Операции с файлами и папками.
- 21 Понятие прикладного программного обеспечения.
- 22 Назначение и характеристика MS Word.
- 23 Назначение и характеристика MS PowerPoint.
- 24 Понятие, назначение и классификация сетей.
- 25 Глобальная сеть Internet. Система адресации в Internet. Способы подключения и критерии выбора провайдера.
- 26 Основные услуги, предоставляемые глобальными сетями.
- 27 Основы работы с Internet Explorer.
- 28 Понятие алгоритма. Визуализация алгоритмов и блок-схемы.
- 29 Линейные, разветвленные и циклические алгоритмы. Построение алгоритма из базовых структур.

### **6.5. Фонд оценочных средств**

Полный банк заданий для текущего, рубежных контролей и промежуточной аттестации по дисциплине, показатели, критерии, шкалы оценивания компетенций, методические материалы, определяющие процедуры оценивания образовательных результатов, приведены в учебно-методическом комплексе дисциплины.

## **7. ОСНОВНАЯ И ДОПОЛНИТЕЛЬНАЯ УЧЕБНАЯ ЛИТЕРАТУРА**

### **7.1. Основная учебная литература**

1. Плотникова Н.Г. информатика и информационно-коммуникационные технологии (ИКТ): Учеб. Пособие. – М.: РИОР: ИЕФРА-М, 2017. – 124 с. – (Среднее профессиональное образование). – <http://znanium.com/catalog/product/760298>
2. Практикум по Microsoft Office 2007 (Word, Excel, Access). Photoshop: Учебно-методическое пособие / Л. В. Кравченко. – М.: Форум: НИЦ ИНФРА-М, 2013. – 168 с. 7-х100 1/16 (обложка) ISBN 978-5-91134-656-0, <http://znanium.com/catalog/product/408972>

3. Работа в СУБД MS ACCESS [электронный ресурс]: методические указания к выполнению лабораторной работы по курсам «Информатика», «Информационные технологии» для студентов направлений 040400.62, 030900.62, 040100.62, 190700.62, 140400.62, 190600.62, 190109.65, 190110.65, 151900.62, 150700.62, 220700.62, 220400.62, 280700.62, 221700.62 / Министерство образования и науки Российской Федерации, Курганский государственный университет, Кафедра «Информатика»; [сост. Н.Н. Соколова]. Электрон. Текстовые дан. (тип файла: pdf; размер: 678 Kb). – Курган: Издательство Курганского государственного университета, 2013. – 31 с.: ил.  
<http://dspace/kgsu/ru/xmlui/handle/123456789/2432>

## 7.2 Дополнительная литература

1. Попов, А. М. **Информатика и математика для юристов** [Электронный ресурс] : учебник для студентов вузов, обучающихся по специальности «Юриспруденция» / А. М. Попов, В. Н. Сотников, Е. И. Нагаева; под ред. А. М. Попова. - М. : ЮНИТИ-ДАНА, 2012. - 391 с. - ISBN 978-5-238-01512-5. <http://znanium.com/catalog/product/391236>
2. Казанцев, С. Я. **Информатика и математика для юристов** [Электронный ресурс] : учебник для студентов вузов, обучающихся по юридическим специальностям / С. Я. Казанцев и др.; под ред. С. Я. Казанцева, Н. М. Дубининой. - 2-е изд., перераб. и доп. - М. : ЮНИТИ-ДАНА, 2012. - 560 с. - ISBN 978-5-238-00928-5. <http://znanium.com/catalog/product/391234>
3. **Информатика и математика для юристов: Учеб. пособие для вузов** Учебное пособие / Под ред. Андриашин Х.А. - М.:ЮНИТИ-ДАНА, Закон и право, 2015. - 463 с.: 84x108 1/32 ISBN 5-238-00220-3  
<http://znanium.com/catalog/product/884151>

## 8. УЧЕБНО-МЕТОДИЧЕСКОЕ ОБЕСПЕЧЕНИЕ САМОСТОЯТЕЛЬНОЙ РАБОТЫ ОБУЧАЮЩИХСЯ

1. Сысолятина Л.Г., Бекишева М. Б. Основы систем счисления и представление информации в памяти ПК. Методические указания к выполнению лабораторных работ по дисциплинам «Информатика». Курган, КГУ, 2008.
2. Соколова Н.Н. Разработка текстового редактора в системе WRITER указания к выполнению лабораторных работ по дисциплинам «информатика», «Информационные технологии» для студентов очной и заочной формы обучения. Курган, КГУ, 2016.
3. Сысолятина Л.Г., Бекишева М. Б. Графическая реализация алгоритмов. Методические указания к выполнению лабораторных работ по дисциплинам

«Информатика», «Информационные технологии» для студентов очной и заочной формы обучения. Курган, КГУ, 2016.

4. Сысолятина Л.Г., Котликова В.Я., Бекишева М. Б. Введение в информатику и информационные технологии. Часть 1. Методические указания к выполнению лабораторных работ по дисциплинам «Информатика», «Информационные технологии» для студентов очной и заочной формы обучения. Курган, КГУ, 2014.

5. Соколова Н.Н., Бекишева М. Б. Введение в информатику и информационные технологии. Часть 2. Методические указания к выполнению лабораторных работ по дисциплинам «Информатика», «Информационные технологии» для студентов очной и заочной формы обучения. Курган, КГУ, 2014.

6. Соколова Н.Н., Сысолятина Л.Г., Котликова В.Я., Бекишева М. Б. Введение в информатику и информационные технологии. Контрольные задания по дисциплинам «Информатика», «Информационные технологии» для студентов заочной формы обучения. Курган, КГУ, 2013.

### **9. РЕСУРСЫ СЕТИ «ИНТЕРНЕТ», НЕОБХОДИМЫЕ ДЛЯ ОСВОЕНИЯ ДИСЦИПЛИНЫ**

1. Сайт дистанционного обучения в НОУ (Национальный Открытый Университет) «ИНТУИТ» содержит бесплатные курсы, программы повышения квалификации и профессиональной переподготовки, интересные доклады и другую полезную информацию <http://www.intuit.ru>.

2. Федеральный портал «Российское образование» <http://www.edu.ru/>

3. Информационный сайт, содержащий справочные материалы по информатике, которые включают в себя курс лекций, схемы, презентации, рефераты и др. [informatikaplus.narod.ru](http://informatikaplus.narod.ru)

4. Сайт о высоких технологиях, новости индустрии из мира компьютерного «железа», тестовые испытания и обзоры оборудования [IXBT.com](http://IXBT.com).

5. Портал «Информационно-коммуникационные технологии в образовании» <http://www.ict.edu.ru>.

6. Система поддержки учебного процесса КГУ [dist.kgsu.ru](http://dist.kgsu.ru).

### **10. ИНФОРМАЦИОННЫЕ ТЕХНОЛОГИИ, ПРОГРАММНОЕ ОБЕСПЕЧЕНИЕ И ИНФОРМАЦИОННЫЕ СПРАВОЧНЫЕ СИСТЕМЫ**

При чтении лекций используются слайдовые презентации.

Минимальные требования к операционной системе и программному обеспечению компьютера, используемого при показе слайдовых презентаций: WindowsXP, FoxitReaderPro версия 1.3.

### **11. МАТЕРИАЛЬНО-ТЕХНИЧЕСКОЕ ОБЕСПЕЧЕНИЕ ДИСЦИПЛИНЫ**

Материально-техническое обеспечение дисциплины включает в себя учебные лаборатории и классы, оснащенные современными компьютерами (все – в стандартной комплектации для лабораторных занятий и самостоятельной работы), объединенными локальными вычислительными сетями с выходом в Интернет, мультимедийное оборудование (переносной персональный компьютер, мультимедийный проектор, мультимедийный экран). Дисциплина должна быть поддержана соответствующими лицензионными программными продуктами.

Программные средства обеспечения учебного процесса должны включать: базовые (операционные системы (Windows); инструментальные средства программирования) и вспомогательные (программы презентационной графики; текстовые редакторы; графические редакторы).

## **12. ДЛЯ СТУДЕНТОВ, ОБУЧАЮЩИХСЯ С ИСПОЛЬЗОВАНИЕМ ДИСТАНЦИОННЫХ ОБРАЗОВАТЕЛЬНЫХ ТЕХНОЛОГИЙ**

При использовании электронного обучения и дистанционных образовательных технологий (далее ЭО и ДОТ) занятия полностью или частично проводятся в режиме онлайн. Объем дисциплины и распределение нагрузки по видам работ соответствует п. 4. 1. Распределение баллов соответствует п. 6. 2, либо может быть изменено в соответствии с решением кафедры, в случае перехода на ЭО и ДОТ в процессе обучения. Решение кафедры об используемых технологиях и системе оценивания достижений обучающихся принимается с учетом мнения ведущего преподавателя и доводится до сведения обучающихся.

Аннотация к рабочей программе дисциплины  
**«Информатика»**  
образовательной программы высшего образования –  
программы бакалавриата

**40.03.00, 40.03.01 Юриспруденция**

Направленность: **Гражданское право и гражданский процесс, Уголовно-  
правовая**

Трудоемкость дисциплины: 3 з.е. (108 академических часа)  
Семестр: 1 (очная форма обучения), 3 (заочная форма обучения)  
Форма промежуточной аттестации: зачет

Содержание дисциплины

Информация: понятие, общая характеристика процессов сбора, передачи, обработки и накопления информации. Аппаратные и программные средства реализации информационных процессов

Модели решения функциональных и вычислительных задач. Алгоритмизация.

Прикладное программное обеспечение

Локальные и глобальные сети. Основы защиты информации и сведений, составляющих государственную тайну; методы защиты информации